



MINI EKSKAVATORIUS YANMAR SV22



STANDARTINĖ ĮRANGA

Našumas

Yanmar 3TNV76-SBVA2 dyzelinis variklis atitinkantis EN reikalavimus | netiesioginis įpurškimas | vandens separatorius | LUDV hidraulinės alyvos srauto : dalinimo sistema | hidraulinės alyvos linija ant strėlės su proporcinio vožtuvu | 2 važiavimo greičiai | hidraulinės alyvos matuoklis | LED žibintas įmontuotas strėlėje

Komfortas

LCD ekranas | kabinos šildymas / vėdinimas | reguliuojamų padėčių sėdynė su porankiais | atramos kojoms , atidaromas priekinis stiklas | stumdomi šoniniai stiklai | valytuvai , stiklo apiplovimas | automatiškai užgesanti kabinos apšvietimo lempa | 2 x 12 V rozetės | daiktadėžė | puoduko laikiklis | dokumentų dėtuvė

Sauga ir patvarumas

Turėklai rankoms | saugos svirtis | saugos diržas | evakuacinis plaktukas | 3 galinio vaizdo veidrodėliai | garsinis signalas | 4 tvirtinimo taškai transportavimui | hidraulinės žarnos su papildoma apsauga nuo dilimo | strėlės ir buldozerio cilindro apsauga

Įvairūs

Kuro daviklis | įrankių rinkinys | tepimo pistoletas

UŽSAKOMA PAPILDOMAI

Našumas

Specialus dažymas | kaušų greito keitimo adapteris | Bio alyva | 2 LED žibintai ant kabinos | LED švyturėlis

Komfortas

Radio imtuvas su USB ir SD jungtimis | centrinio tepimo sistema

Sauga ir patvarumas

Apsauginiai vožtuvai krovinių kėlimui | apsauga nuo vagysčių (užvedimo raktas / skaitmeninio kodo įvedimas) | GPS stebėjimas | galinės eigos signalas



TECHNINĖS CHARAKTERISTIKOS

SVORIAI

Darbinis svoris (apsauginis lankas / kabina)	2120 / 2260 kg
Transportavimo svoris (apsauginis lankas / kabina)	2045 / 2185 kg

VARIKLIS

Tipas	Yanmar 3TNV76-SBVA2
Kuras	dyzelinas
Darbinis tūris	1116 cm ³
Sukimo momentas	69 Nm / 1600 min ⁻¹
Galingumas	13,4 kW

NAŠUMAS

Važiavimo greitis	2,2 / 4,1 km/h
Sukimosi greitis	9,5 aps/min
Kasimo jėga (strėlė)	11,8 kN
Kasimo jėga (kaušas)	18,6 kN
Sugebėjimas įveikti įkalnę	30 ⁰
Triukšmo lygis (2000/14/CE & 2005/88/CE)	92 dB(A) / 80 dB(A)

HIDRAULINĖ SISTEMA

Maksimalus slėgis	206 bar
Hidraulikos siurblys	50 l/min

VAŽIUOKLĖ

Slėgis į gruntą (kabina)	0,28 kg/cm ²
Atraminiai ratukai	4
Vikšrų įtempimo sistema	tempimo pistoletas

TALPOS

Kuro bakas	29 l
Aušinimo skystis	4 l
Variklinė alyva	3,9 l
Hidraulikos sistema	32 l



MATMENYS

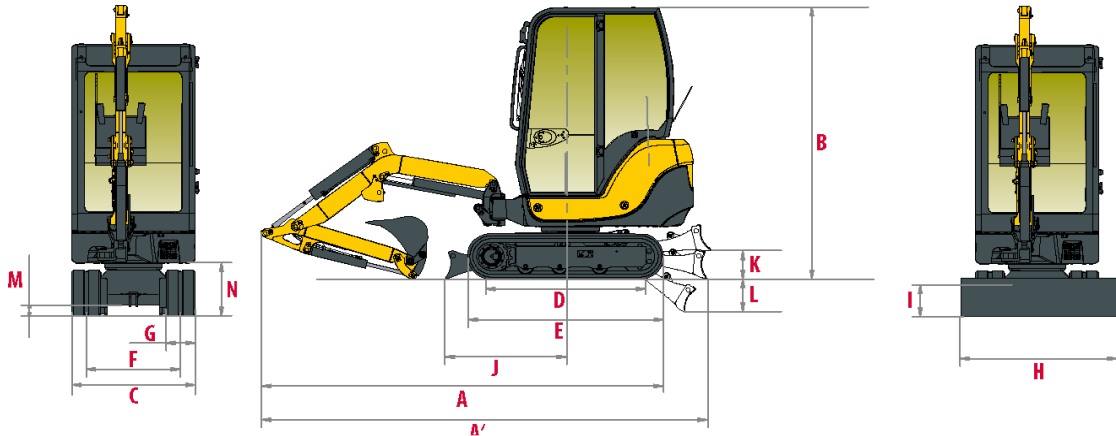

A Bendras ilgis	3775 mm	H Peilio plotis	1380 mm
A' Bendras ilgis su peiliu gale	4090 mm	I Peilio aukštis	300 mm
B Bendras aukštis	2320 / 2360* mm	J Peilio atstumas iki kabinos vidurio	1270 mm
C Bendras plotis	1380 mm	K Maks. pakėlimo aukštis nuo žemės	370 mm
D Vikšrų ilgis ant žemės	1450 mm	L Maks. Nuleidimo gylis nuo žemės	340 mm
E Važiuklės ilgis	1890 mm	M Klirensas	280 mm
F Plotis tarp varančių žvaigždžių	1160 mm	N Klirensas nuo kontrasvorio	490 mm
G Vikšro plotis	250 mm		

*- Kabina / apsauginis rėmas

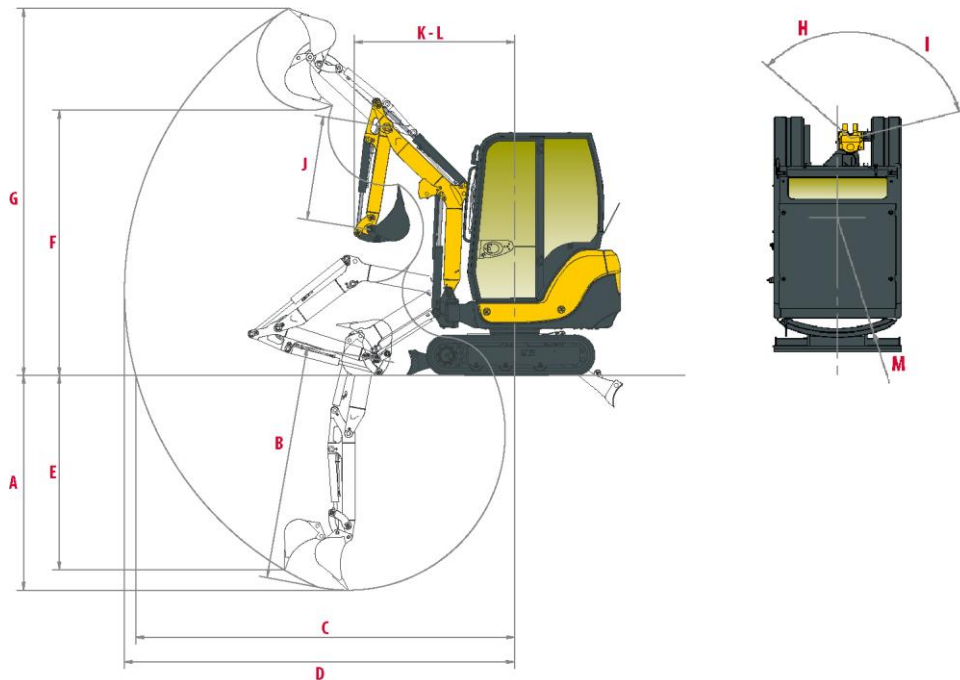

A Kasimo gylis – peilis pakeltas	2480 mm	H Strėlės sukimasis kairėn	40 ⁰
B Kasimo gylis – peilis nuleistas	2650 mm	I Strėlės sukimasis dešinėn	80 ⁰
C Maks. siekis ant žemės	4130 mm	J Kasimo rankos ilgis	1200 mm
D Maksimalus siekis	4240 mm	K Priekinis sukimosi spindulys	1700 mm
E Vertikalus siekis	2085 mm	L Min. priekinis sukimosi spindulys	1460 mm
F Iškvrimo aukštis	2760 mm	M Galinis sukimosi spindulys	980 mm
G Maksimalus aukštis	4020 mm		



KĖLIMO DIAGRAMA

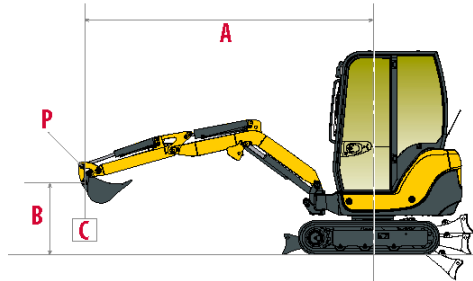

X - Kėlimas iš priekio



Y - Kėlimas iš šono



Kabina , standartinė strėlė																							
		Peilis nuleistas											Peilis pakeltas										
A	MAX.	3,5 m		3 m		2,5 m		2 m		1,5m		MAX.	3,5 m		3 m		2,5 m		2 m		1,5m		
B	X	Y	X	Y	X	Y	X	Y	X	Y	X	Y	X	Y	X	Y	X	Y	X	Y	X	Y	
2,5	345	*505	-	-	*470	*490	-	-	-	-	-	-	345	*505	-	-	*470	*470	-	-	-	-	-
2	340	*500	-	-	*480	*480	*505	*510	-	-	-	-	340	390	-	-	*480	*480	*505	*505	-	-	-
1,5	320	*505	320	*505	420	*545	*595	*595	*720	*725	-	-	320	345	320	345	420	460	*595	*595	*720	*700	-
1	300	*515	320	*520	400	*590	520	*700	720	*965	-	-	300	345	320	355	400	450	520	590	720	*965	-
0,5	300	*525	310	*535	395	*630	495	*795	660	*1125	965	*1450	300	340	310	350	395	445	495	590	660	840	965
0	315	*550	315	*550	375	*660	495	*830	670	*1150	1025	*1465	315	355	315	355	375	430	495	550	670	820	1025
-0,5	330	*530	-	-	355	*565	505	*735	660	*925	1060	*1410	330	360	-	-	355	385	505	490	660	650	1060
-1	390	*530	-	-	-	-	465	*645	700	*840	1000	*1235	390	445	-	-	-	-	465	505	700	680	1000
-1,5	*560	*560	-	-	-	-	-	-	*550	*550	*830	*820	*560	*560	-	-	-	-	-	-	*550	*550	*830